

mellerware®

makes life easier

INNOVAC 1200W Bagless vacuum



complies with
INTERNATIONAL
IEC60335
SAFETY SPECIFICATIONS

m
1200W

2 YEAR
WARRANTY

Model:
31120A

2 YEAR
WARRANTY
1 YEAR RETAIL &
1 YEAR EXTENDED



Register online: www.mellerware.co.za

ENGLISH:

Dear customer,

Thank you for choosing to purchase a Mellerware brand product. Thanks to its technology, design and operation and the fact that it exceeds the strictest quality standards, a fully satisfactory use and long product life can be assured.

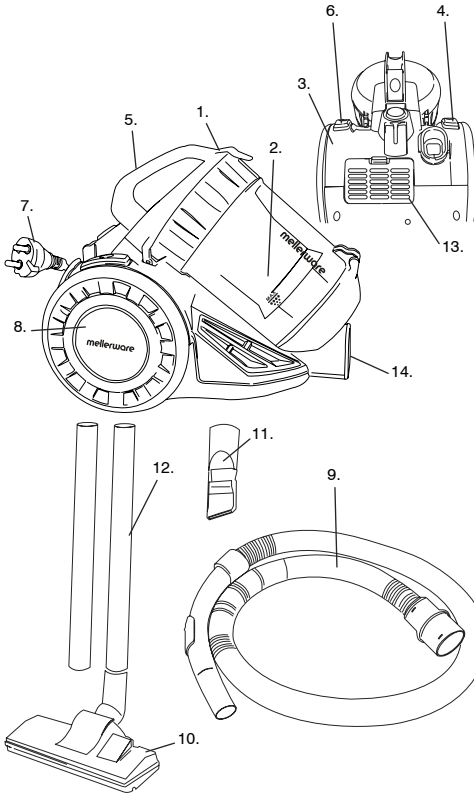

1. Parts description:

1. Dust cylinder lock
2. Dust cylinder
3. Back cover
4. Cord rewind
5. Handle
6. ON/OFF Switch
7. Plug
8. Wheel
9. Hose
10. Floor tool
11. Crevice tool
12. Extension pipes

13. Air outlet filter

14. Air inlet

2. Safety advice and warnings!

Read these instructions carefully before switching on the appliance and keep them for future reference. Failure to follow and observe these instructions could lead to an accident. Clean all the parts of the product that will be in contact with food, as indicated in the cleaning section, before use.

2.1. Use or working environment:

2.1.1. Keep the working area clean and well lit. Cluttered and dark areas invite accidents.

2.1.2. Use the appliance in a well-ventilated area.

2.1.3. Do not place the appliance on hot surfaces, such as cooking plates, gas burners, ovens, or similar items.

2.1.4. Keep children and bystanders away when using this appliance.

2.1.5. Place the appliance on a horizontal, flat, stable surface suitable for withstanding high temperatures and away from other heat sources and contact with water.

2.1.6. Keep the appliance away from flammable material such as textiles, curtains, cardboard, or paper, etc.

2.1.7. Do not place flammable material near the appliance.

2.1.8. Do not use the appliance in association with a programmer, timer, or another device that automatically switches it on.

2.1.9. Do not use the appliance if the cable or plug is damaged.

2.1.10. Ensure that the voltage indicated on the rating label matches the mains power supply voltage before plugging in the appliance.

2.1.11. Connect the appliance to the

mains power supply with an earth socket withstanding a minimum of 10 amperes.

2.1.12. The appliance's plug must fit into the mains power supply socket properly. Do not alter the plug.

2.1.13. If using a multi plug check ratings carefully as the current used by several appliances could easily exceed the rating of the multi plug.

2.1.14. If any of the appliance casings breaks, immediately disconnect the appliance from the mains power supply to prevent the possibility of an electric shock.

2.1.15. Do not use the appliance if it has fallen on the floor or if there are visible signs of damage.

2.1.16. Do not force the power cord. Never use the power cord to lift up, carry or unplug the appliance.

2.1.17. Do not wrap the power cord around the appliance.

2.1.18. Do not clip or crease the power cord.

2.1.19. Do not allow the power cord to hang or to come into contact with the hot surfaces of the appliance.

2.1.20. Check the state of the power cord. Damaged or tangled cables increase the risk of electric shock.

2.1.21. The appliance is not suitable for outdoor use.

2.1.22. Power cord should be regularly examined for signs of damage, and if the cord is damaged, the appliance must not be used.

2.1.23. Do not touch the plug with wet hands.

2.1.24. Do not vacuum water and or flammable material.

2.2. Personal safety:

2.2.1. CAUTION: Do not leave the appliance unattended during use as there is a risk of an accident.

2.2.2. Do not touch the heated parts of the appliance, as it may cause serious burns.

2.2.3. This appliance is only for domestic use, not for industrial or professional use. It is not intended to be used by guests in hospitality environments such as bed and breakfast, hotels, motels, and other types of residential environments, even in farmhouses, areas of the kitchen staff in shops, offices, and other work environments.

2.2.4. This appliance is not intended for use by persons (including children) with reduced physical, sensory or mental capabilities, or lack of experience and knowledge, unless they have been given supervision or instruction concerning use of the appliance by a person responsible for their safety.

2.2.5. This appliance is not a toy. Children should be supervised to ensure that they do not play with the appliance.

2.3. Use and care:

2.3.1. Fully unroll the appliance's power cable before each use.

2.3.2. Do not use the appliance if the parts or accessories are not properly fitted.

2.3.3. Do not use the appliance when empty.

2.3.4. Do not turn the appliance over while it is in use or connected to the mains power supply.

2.3.5. Do not cover the cooking surface or food with aluminium foil and other similar materials.

2.3.6. Unplug the appliance from the mains power supply when not in use and before undertaking any cleaning task.

2.3.7. This appliance should be stored out of reach of children.

2.3.8. Do not store the appliance if it is still hot.

2.3.9. Never leave the appliance unattended when in use and keep out of the reach of children.

2.3.10. If, for some reason, the appliance was to catch fire, disconnect the appliance from the mains power supply and **DO NOT USE WATER TO PUT THE FIRE OUT.**

2.3.11. Do not vacuum burning material and ashes.

2.3.12. Do not use the machine without the motor protection filter fitted.

2.3.13. Please empty the dust cylinder immediately when it is full.

2.3.14. Do not allow objects to restrict or block airflow.

2.3.15. Do not allow any body parts e.g.: hair, fingers, hand etc., to block the airflow of the cleaner as this puts unnecessary strain on the motor and can cause the motor to burn out.

2.3.16. Please keep suction inlet away from ear area due to excessive noise levels when in operation.

2.4. Service:

2.4.1. Make sure that the appliance is serviced only by suitably qualified technician, and that only original spare parts or accessories are used to replace existing parts/accessories.

2.4.2. If the power cord is damaged, the manufacturer or its service agent or a similarly qualified person must replace it to avoid a hazard.

2.4.3. Any misuse or failure to follow the instructions for use renders the guarantee and the manufacturer's liability null and void.

3. Instructions for use

3.1. Before use:

3.1.1. Remove the appliance's protective film (if applicable).

3.1.2. Before using the product for the first time, clean the parts that will come into contact with food in the manner

described in the cleaning section.

3.1.3. Before the first operation, make sure the dust cylinder is properly installed.

3.2. Use and care:

3.2.1. Connect the hose accessories: insert the hose end into the hose socket at the front cover and then hook it.

Remove the hose accessories: press the adaptors at both sides of the hose end and then pull the hose accessories.

3.2.2. Connect the plastic tube to the curved end of the hose.

3.2.3. Connect floor or crevice tool to the tube for different cleaning purpose: floor brush (adjusted to the type of ground) for carpet or floor; crevice tool with combined brush & nozzle for sofa, wall surface, curtain, corner, or space between furniture and etc.

3.2.4. Turn on the machine: insert the plug in the wall socket and then press ON switch.

3.2.5. Cord rewinding: remove the plug from the wall socket, press the cord rewind button and the power cord will be drawn in.

CAUTION! The appliance has a rapid cord reel mechanism, please take extra care when retracting the cord.

3.3 Once you have finished using the appliance:

3.3.1. Allow appliance to cool down.

3.3.2. Unplug the appliance from the mains power supply.

3.3.3. Clean the appliance as described in the cleaning section.

4. Cleaning

4.1. Clean the dust bin: when the dust bin is almost on max, it is time to empty the dust cylinder. Open the front cover by unclipping the dust cylinder lock. Take out the bin and empty it.

4.2. Cleaning the HEPA filter: once the dustbin is removed un-clip the top handle to remove the HEPA filter. Please use the brush on the crevice tool to brush the dust, thereafter rinse under running water and allow to dry for 24 hours before putting it back into the machine. This should be done regularly but is recommended at least once a month.

4.3. Cleaning the air outlet filter: this is situated at the back of the vacuum. Un-clip the back cover to remove the air outlet filter. This should be washed at least every six months. Allow to dry in the sun at least 24hrs before using again (Ensure that the air outer filter is properly dry before use).

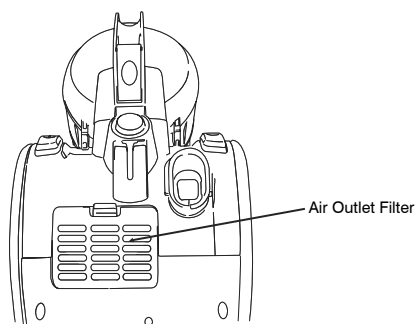

NB: Please ensure that the filters are clean before use. This will prolong the life of the motor.

5. Anomalies and repair

5.1. Take the appliance to an authorised support centre if product is damaged or other problems arise.

5.2. If the connection to the mains has been damaged, it must be replaced, and you should proceed as you would in the case of damage.

6. Troubleshooting

6.1. Blockage:

Loss of suction

6.1.1. Check if the dust cylinder is full, if so, then please empty.

6.1.2. Check the floor tool, hose or tubes and filter, for any blockage. Once the blockage is cleared you may use the vacuum again.

6.2. Reduction in suction:

If reduced suction occurs, below is a list of causes:

6.2.1. HEPA filter could be blocked due to not being cleaned regularly, or the bagless dust compartment is full and should be cleaned.

6.2.2. While operating the appliance, one should keep it far away from any heat source. Before cleaning commences, please ensure that the appliance and all hoses and extension tubes are free of large or sharp objects as this can cause damage to the appliance or accessories.

6.2.3. When removing the plug from the wall socket, do not pull the power supply cord. Place hand directly on the plug and remove from the wall socket.

Should the appliance make a strange or abnormal sound during operation, switch it off. Clean out the appliance as well as all the piping and ensure that all accessories are attached correctly to the cleaner.

NOTE:

This appliance is fitted with a cord rewind mechanism. If the cord, plug or mechanism is damaged, please take the appliance to the nearest repair centre so that the damaged components can be repaired by the correct personnel.

Disposing of electrical appliances:

Do not dispose of electrical appliances as unsorted municipal waste, use separate collection facilities. Contact your local government for information regarding the collection systems available. If electrical appliances are disposed of in landfills or dumps, hazardous substances can leak into the

groundwater and get into the food chain, damaging your health and well-being. Accessories are attached correctly to the cleaner.

7. Recycling

7.1. These electrical products, cables, batteries, packaging, and the manual, should not be mixed with general household waste. For proper recycling, please take these products to your nearest Creative Housewares office where they will be accepted for recycling free of charge.

7.2. Alternatively, please contact your local authority or household waste disposal service for further details of your nearest designated collection point. Correct product disposal saves resources and prevents negative effects on human health and the environment.

AFRIKAANS:

Geagte kliënt,

Dankie dat u gekies het om `n Mellerware-handelsmerk te koop. Danksy sy tegnologie, ontwerp en werking en die feit dat dit die strengste kwaliteitsstandaarde oorskry, kan `n ten volle bevredigende gebruik en lang produklewe verseker word.

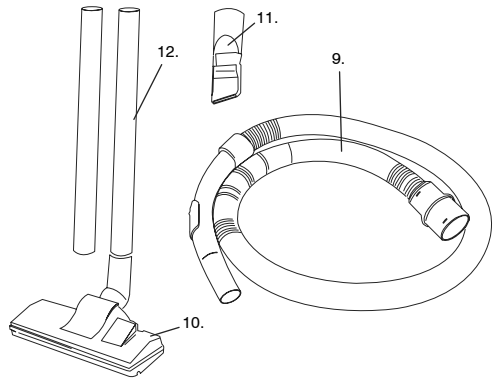
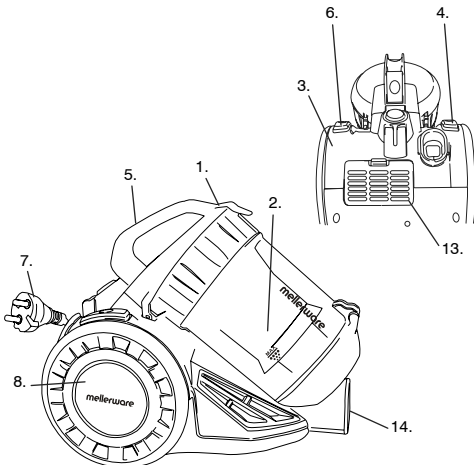

1. Onderdele beskrywing:

1. Stof houer slot
2. Stof houer
3. Agter deksel
4. Koord opwen
5. Handvatsel
6. AAN/AF skakelaar
7. Prop
8. Wiel
9. Pyp
10. Vloer Instrument
11. Gleuf Instrument
12. Uitbreiding pyp
13. Luguitlaatfilter
14. Luginlaat

2. Veiligheids advise en waarskuwings!

Lees hierdie instruksies sorgvuldig deur voordat u die toestel aanskakel en hou dit vir toekomstige verwysing. Versuim om hierdie instruksies te volg en op te let kan lei tot `n ongeluk.

2.1. Gebruik en werksomgewing:

- 2.1.1. Die toestel is ontwerp vir huishoudelike gebruik alleen en die doel waarvoor dit vervaardig is.
- 2.1.2. Die toestel is nie vir buite gebruik nei (tensy dit daarvoor ontwerp is)
- 2.1.3. Gebruik die toestel in `n goed geventileerde area.
- 2.1.4. Die toestel mag nie met hitte, direkte sonlig of reën in aanraking kom nie.

2.1.5. Die toestel mag nie in vloeistof gedruk word of naby skerp punte wat toestel kan beskadig.

2.1.6. Die toestel mag nie met nat hande hanteer word nie. Ontkoppel van muurprop as die toestel nat word terwyl dit aan is.

2.1.7. Die toestel is ontwerp om materiaal op te suig wat nie jou gesondheid kan beïnvloed en wat nie vlambaar is nie.

2.1.8. Moenie die knnekteerders voor jou gesig hou nie (veral jou oe en ore ens.) Hou die punt weg mense en diere

2.1.9. Hou kinders en omstanders weg tydens gebruik.

2.1.10. Moenie warm kole, groot stukke en glas opsuig nie.

2.1.11. Moenie stof van drukkers opsuig nie want dit is elekties geleidend en dit sal nie deur die filter system gaan nie sal die lug besoedel.

2.1.12. Moenie vlambare materiaal naby toestel plaas nie.

2.1.13. Daar mag nie n automatiese tydbeheer aan die toestel gekoppel word nie.

2.1.14. Moenie gebruik as die krag koord of muurprop beskadig is nie.

2.1.15. Maak seker die spanning soos aangedui op die gradering etiket kom ooreen met die hoofspanning voor die prop in die muursok gekoppel word.

2.1.16. Die toestel se muurprop moet in die hoofprop pas. Moenie die prop vervang nie.

2.1.17. As n multi prop gebruik word maak seker die stroom word nie oorskry nie.

2.1.18. As enige van die toestel se buitekante breek skakel onmiddelik af om skok te voorkom.

2.1.19. Moenie gebruik as dit geval het en daar duidelike skade is nie.

2.1.20. Moenie die krag koord forseer of te gebruik om te toestel op te tel.

2.1.22. Moenie die koord om die toestel

draai nie maar gebruik die koord stoor.

2.1.23. Moenie die koord buig nie.

2.1.24. Moenie die koord laat hang of met warm oppervlaktes in aanraking kom nie.

2.1.25. Gaan altyd die koord na vir enige skade

2.1.26. Die toestel mag nie buite gebruik word nie.

2.1.27. Die koord moet gereeld ondersoek word vir skade en mag nie gebruik word indien daar is.

2.1.28. Moenie aan die prop raak met nat hande.

2.2. Persoonlike veiligheid:

2.2.1. Moenie die toestel sonder toesig laat tydens gebruik.

2.2.2. Die toestel is nie geskik vir industriële gebruik soos kantore, hotelle motelle en gastehuse.

2.2.3. Die toestel is nie geskik vir gebruik deur verminderde fisiese verstandelike vermoens of gebrek aan ervaring of kennis tensy hulle opleiding gehad het.

2.2.4. Die toestel is nie `n speelding and kinders moet altyd toesig he om te verhoed dat hulle met die toestel speel.

2.3. Gebruik en sorg:

2.3.1. Die kabel moet ten volle afgewikkel word voor gebruik.

2.3.2. Die toestel moet nie gebruik word as die parte of bykomstighede nie behoorlik pas.

2. 3. 3. Die toestel moet nooit leeg gebruik word nie.

2. 3. 4 Die Toestel moet nooit gedraai word terwyl dit in werking is of in die muurprop gekoppel is.

2. 3. 6. Ontkoppel die toestel van die hooftoevoer as dit nie in gebruik is nie en laat dit heeltemal afkoel voordat dit skoongemaak word. As dele afgehaal word of toegevoeg word, moet die

toestel nie in werking wees nie.

2.3.7. Die toestel moet buite bereik van kinders gestoor word

2.3.8. Die toestel moet heeltemal afkoel voor dit gestoor word

2.3.9. Die toestel moet altyd onder toesig wees wanneer in gebruik en moet buite bereik van kinders gehou word.

2.3.10. As die toestel aan die brand slaan ontkoppel van die muursok en gooi n kombuis vadoek oor **MOET NOOIT WATER GEBRUIK!!!**

2.3.11. Moet nie brandende materiaal en as opsuig nie.

2.3.12. Moenie die masjien gebruik sonder dat die motorbeskermingsfilter aangeheg is nie.

2.3.13. Maak die stof houer onmiddellik leeg wanneer dit vol is.

2.3.14. Moenie voorwerpe toelaat om lugvloei te beperk of te blokkeer nie.

2.3.15. Moenie toelaat dat enige liggaamsdele soos: hare, vingers, hand ens., die lugvloei van die skoonmaker blokkeer nie, aangesien dit onnodige druk op die motor veroorsaak en die motor kan uitbrand.

2.3.16. Hou asseblief die suiginlaat weg van die gehoorarea as gevolg van oormatige geraasvlakke wanneer dit in gebruik is.

2.4. Diens:

2.4.1. Die toestel moet deur `n gekwalifiseerde tegnikus gediens word.

2.4.2. As die koord beskadig word moet dit deur die diensagent of `n gekwalifiseerde persoon vervang word om brandgevaar te verhoed.

2.4.3. Enige misbruik en mislukking om instruksies te volg lewer die waarborg nul en van gener waarde

3. Instruksies vir gebruik:

3.1. Voor gebruik

3.1.1. Verwyder alle verpakings

materiaal.

3.1.2. Voor gebruik maak seker die filters en stofhouer is in plek.

3.1.3. Maak seker die pyp is in posisie.

3.2. Gebruik en sorg:

3.2.1. Verbind die toebehore: druk die pyp in die slangpypkontak by die voorkant en maak dit dan vas.

Verwyder die pyp toebehore: druk die adapters aan beide kante van die pyp en trek dan die toebehore.

3.2.2. Koppel die plastiekbuis aan die geboë end van die pyp.

3.2.3. Verbind vloer- of gleuf gereedskap aan die pyp vir verskillende skoonmaakdoeleindes: vloerborsel (aangepas volgens die tipe grond) vir mat of vloer; gleuf gereedskap met gekombineerde kwas en mondstuk vir bank, muuropervlakte, hoeke, of ruimte tussen meubels ens.

3.2.4. Skakel die masjien aan: druk in die muurprop en druk dan op die skakelaar om aanteskakel.

3.2.5. Koord opwen: ontkoppel van die muurprop, druk die koord terugwenknoppie en die kabel sal getrek word. **VERSIGTIG!** Die toestel het `n vinnige koordrolmeganisme, wees asseblief versigtig wanneer die koord teruggetrek word.

3.3 Na gebruik:

3.3.1. Laat toe om aftekoel.

3.3.2. Ontkoppel van die kragtoevoer.

3.3.3. Maak skoon soos in die skoonmaak seksie.

4. Skoonmaak:

4.1. Maak die stofhouer skoon: as die stofhouer amper op maksimum is, dan is tyd om die stof houer leeg te maak. Maak die voorste deksel oop deur die stofhouer los te maak. Lig die houer uit en maak leeg.

4.2. Skoonmaak van die HEPA-filter: As die vullishouer weer gehardruk is, moet jy die HEPA-filter verwyder.

Gebruik asseblief die kwas op die spalkapparaat om die stof te borsel, spoel dit dan onder lopende water en laat dit 24 uur droog word voordat dit weer in die masjien kom. Dit moet gereeld gedoen word, maar word ten minste een keer per maand aanbeveel.

4.3. Skoonmaak van die luguitlaafilter: dit is aan die agterkant van die stofsuier. Haal die agter deksel af om die luguitlaafilter te verwyder. Dit moet gewas word elke ses maande. Laat droog word in die son vir ten minste 24 uur voordat dit weer gebruik word. (Maak seker dat die filter goed droog is voor gebruik).

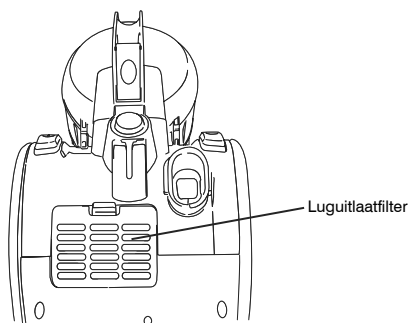

NB: Maak asseblief seker dat die filters skoon is voor gebruik. Dit sal die lewe van die motor verleng.

5. Anomalies and herstel:

5.1. Neem die toestel na `n gemagtigde tegniese sentrum as toestel beskadig is of probleme ontstaan.

5.2. As konneksie na die muurprop of koord beskadig is moet dit vervang word.

6. Probleemgids

6.1. Blokasie:

Verloor van suigkrag

6.1.1. Kontroleer of die stofhouer vol is.

Indien wel, moet u asseblief leegmaak.

6.1.2. Kontroleer die vloerinstrument, pyp en filter, vir enige blokkasie. Sodra die blokkasie skoongemaak is, kan jy die stofsuier weer gebruik.

6.2. Vermindering in suigkrag:

As verminderde suigkrag voorkom, hieronder is `n lys oorsake:

6.2.1. HEPA filter kan geblokkeer omdat dit nie gereeld skoongemaak word nie, of die saklose stofhouer is vol en moet skoongemaak word.

6.2.2. As jy die toestel gebruik, moet jy dit ver van enige hittebron hou. Maak seker dat die toestel en alle pype en verlengingspyp vry van groot of skerp voorwerpe is voordat dit skoongemaak word. Dit kan skade aan die toestel of toebehore veroorsaak.

6.2.3. Moenie die muurprop verwyder van hoof kragtoevoer deur aan die kabel te trek nie. Trek uit met U hand. As die toestel tydens werking `n vreemde of abnormale klank maak, skakel dit af. Maak die toestel sowel as al die pype skoon en maak seker dat alles toebehore korrek aangeheg is aan die stofsuier.

NEEM KENNIS: Hierdie toestel is toegerus met `n koord oprol meganisme. As die koord, muurprop of meganisme beskadig is, neem asseblief die toestel na die naaste herstelsentrum sodat die beskadigde komponente deur die korrekte personeel herstel kan word.

Wegdoening van elektriese toestelle:

Moet nie elektriese toestelle as onvoldoende munisipale afval gebruik nie, gebruik afsonderlike versamelingsfasiliteite. Kontak u plaaslike regering vir inligting rakende die beskikbare versamelpunte.

As elektriese toestelle weggedoen word in stortings, kan gevaarlike stowwe in die grondwater lek en in die voedselketting kom, wat jou gesondheid.

7. Herwinning

7.1. Hierdie elektriese produkte, kables, batterye, verpakking en die handleiding moet nie met algemene huishoudelike afval gemeng word nie. Vir behoorlike herwinning, neem hierdie produkte na u naaste kantoor vir Creative Housewares, waar dit gratis aanvaar word vir herwinning.

7.2. Kontak u plaaslike owerheid of huishoudelike vullisdienst vir nadere besonderhede oor u naaste aangewese versamelingspunt. Korrekte produkverwydering bespaar hulpbronne en voorkom negatiewe gevolge vir menslike gesondheid en die omgewing.

SPANISH:

Estimado cliente,

Gracias por elegir comprar un producto de la marca Mellerware. Gracias a su tecnología, diseño y operación, y al hecho de que excede los más estrictos estándares de calidad, se puede garantizar un uso totalmente satisfactorio y una larga vida útil del producto.

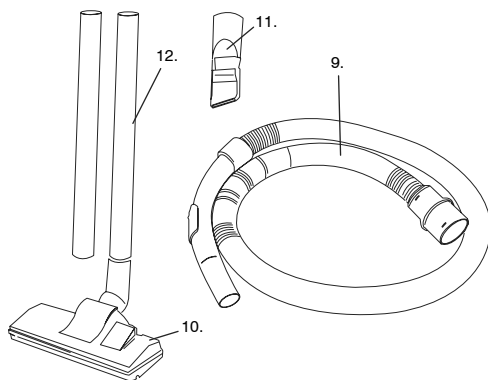
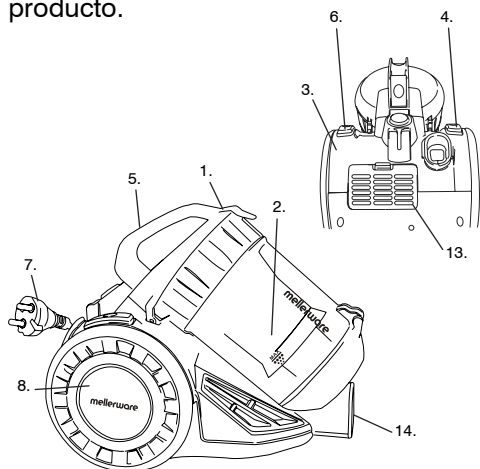

1. Descripción de las piezas:

1. Cierre del cilindro de polvo
2. Cilindro de polvo
3. Contraportada
4. Rebobinado del cable
5. Mango
6. Interruptor de encendido / apagado
7. Enchufe
8. Rueda
9. Manguera
10. Herramienta de suelo
11. Herramienta de grietas
12. Tubos de extensión
13. Filtro de salida de aire
14. Entrada de aire

2. Consejos y advertencias de seguridad!

Lea atentamente estas instrucciones antes de encender el aparato y guárdelas para futuras consultas. El incumplimiento de estas instrucciones podría dar lugar a un accidente. Limpie todas las partes del producto que estarán en contacto con los alimentos, como se indica en la sección de limpieza, antes de usarlas.

2.1. Uso o ambiente de trabajo:

2.1.1. Mantenga la área de trabajo limpia y bien iluminada. Las áreas desordenadas y oscuras invitan a accidentes.

2.1.2. Utilice el aparato en un lugar bien ventilado.

2.1.3. No coloque el aparato sobre superficies calientes, tales como placas de cocción, quemadores de gas, hornos o artículos similares.

2.1.4. Mantenga alejados a los niños y transeúntes cuando utilice este aparato.

2.1.5. Coloque el aparato sobre una superficie horizontal, plana y estable, adecuada para soportar altas temperaturas y lejos de otras fuentes de calor y en contacto con el agua.

2.1.6. Mantenga el aparato alejado de materiales inflamables tales como textiles, cortinas, cartón o papel, etc.

2.1.7. No coloque material inflamable cerca del aparato.

2.1.8. No utilice el aparato en combinación con un programador, temporizador u otro dispositivo que lo encienda automáticamente.

2.1.9. No utilice el aparato si el cable o el enchufe están dañados.

2.1.10. Asegúrese de que la tensión indicada en la etiqueta de características coincide con la tensión dered antes de enchufar el aparato.

2.2.11. Conecte el aparato a la red de alimentación con una toma de tierra soportando un mínimo de 10 amperios.

2.1.12. El enchufe del aparato debe encajar correctamente en la toma de corriente. No altere el enchufe.

2.1.13. Si se utiliza un multi enchufe comprobar las calificaciones con cuidado como la corriente utilizada por varios aparatos podría fácilmente exceder la clasificación de la multienchufe.

2.1.14. Si se rompe alguna de las cubiertas del aparato, desconecte inmediatamente el aparato de la red eléctrica para evitar la posibilidad de una descarga eléctrica.

2.1.15. No utilice el aparato si ha caído

en el suelo o si hay signos visibles de daños.

2.1.16. No fuerce el cable de alimentación. Nunca utilice el cable de alimentación para levantar, transportar o desenchufar el aparato.

2.1.17. No envuelva el cable de alimentación alrededor del aparato.

2.1.18. No sujete ni doble el cable de alimentación.

2.1.19. No permita que el cable de alimentación cuelgue o entre en contacto con las superficies calientes del aparato.

2.1.20. Compruebe el estado del cable de alimentación.

Los cables dañados o enredados aumentan el riesgo de descarga eléctrica.

2.1.21. El aparato no es adecuado para uso en exteriores.

2.1.22. El cable de alimentación debe ser examinado regularmente para detectar signos de daño, y si el cable está dañado, el aparato no debe usarse.

2.1.23. No toque el enchufe con las manos mojadas.

2.1.24. No aspirar agua ni material inflamable.

2.2. Seguridad personal:

2.2.1. PRECAUCIÓN: No deje el aparato desatendido durante el uso, ya que existe el riesgo de un accidente.

2.2.2. No toque las partes calientes del aparato, ya que puede causar quemaduras graves.

2.2.3. Este aparato es sólo para uso doméstico, no para uso industrial o profesional. No está destinada a ser utilizada por huéspedes en ambientes de hospitalidad como bed and breakfast, hoteles, moteles y otros tipos de ambientes residenciales, incluso en casas de granja, áreas del personal de cocina en tiendas, oficinas

y otros ambientes de trabajo.

2.2.4. Este aparato no está diseñado para ser usado por personas (incluyendo niños) con capacidades físicas, sensoriales o mentales reducidas, o por falta de experiencia y conocimiento, a menos que hayan recibido supervisión o instrucciones sobre el uso del aparato por parte de una persona responsable de su seguridad.

2.2.5. Este aparato no es un juguete. Los niños deben ser supervisados para asegurarse de que no juegan con el aparato.

2.3. Uso y cuidado:

2.3.1. Desenrolle completamente el cable de alimentación del aparato antes de cada uso.

2.3.2. No utilice el aparato si las piezas o accesorios no están correctamente instalados.

2.3.3. No utilice el aparato cuando esté vacío.

2.3.4. No encienda el aparato mientras esté en uso o conectado a la red eléctrica.

2.3.5. No cubra la superficie o los alimentos con papel de aluminio y otros materiales similares.

2.3.6. Desconecte el aparato de la red eléctrica cuando no esté en uso y antes de realizar cualquier tarea de limpieza.

2.3.7. Este aparato debe guardarse fuera del alcance de los niños.

2.3.8. No guarde el aparato si todavía está caliente.

2.3.9. Nunca deje el aparato desatendido cuando esté en uso y manténgalo fuera del alcance de los niños.

2.3.10. Si, por alguna razón, el aparato se incendia, desconecte el aparato de la red eléctrica y **NO USE AGUA PARA DESCONECTAR EL FUEGO.**

2.3.11. No aspire el material que quema y las cenizas.

2.3.12. No utilice la máquina sin el filtro de protección del motor instalado.

2.3.13. Por favor vacíe el cilindro de polvo inmediatamente cuando esté lleno.

2.3.14. No permita que los objetos restrinjan o bloqueen el flujo de aire.

2.3.15. No permita que ninguna parte del cuerpo, por ejemplo: pelo, dedos, mano, etc., bloquee el flujo de aire del limpiador, ya que esto pone una tensión innecesaria en el motor y puede causar que el motor se queme.

2.3.16. Mantenga la entrada de succión lejos del área del oído debido a niveles de ruido excesivos cuando está en funcionamiento.

2.4. Servicio:

2.4.1. Asegúrese de que el aparato sea reparado únicamente por un técnico cualificado y que sólo se utilicen piezas de repuesto o accesorios originales para sustituir las piezas / accesorios existentes.

2.4.2. Si el cable de alimentación está dañado, el fabricante o su agente de servicio o una persona cualificada debe reemplazarlo para evitar un peligro.

2.4.3. Cualquier mal uso o incumplimiento de las instrucciones de uso hace la garantía y la responsabilidad del fabricante nula.

3. Instrucciones de uso

3.1. Antes de usar:

3.1.1. Retire la película protectora del aparato (si corresponde).

3.1.2. Antes de utilizar el producto por primera vez, limpie las piezas que entrarán en contacto con los alimentos de la manera descrita en la sección de limpieza.

3.1.3. Antes de la primera operación,

asegúrese de que el cilindro de polvo esté instalado correctamente.

3.2. Uso y cuidado:

3.2.1. Conecte los accesorios de la manguera: inserte el extremo de la manguera en el conector de la manguera en la cubierta frontal y luego gírelo. Retire los accesorios de la manguera: presione los adaptadores a ambos lados del extremo de la manguera y luego tire de los accesorios de la manguera.

3.2.2. Conecte el tubo de plástico al extremo curvado de la manguera.

3.2.3. Conecte el piso o la herramienta de la grieta al tubo para diverso propósito de la limpieza: cepillo del piso (ajustado al tipo de tierra) para la alfombra o el piso; Herramienta de la grieta con el cepillo combinado y la boquilla para el sofá, la superficie de la pared, la cortina, la esquina o el espacio entre los muebles y etc.

3.2.4. Encienda la máquina: inserte el enchufe en la toma de pared y luego presione el interruptor ON.

3.2.5. Rebobinado del cable: extraiga el enchufe de la toma de corriente, presione el botón de rebobinado del cable y el cable de alimentación será extraído.

¡PRECAUCIÓN! El aparato tiene un mecanismo de carrete rápido, por favor tenga mucho cuidado al retraer el cable.

3.3 Una vez que haya terminado de utilizar el aparato:

3.3.1. Permita que el aparato se enfríe.

3.3.2. Desconecte el aparato de la red eléctrica.

3.3.3. Limpie el aparato como se describe en la sección de limpieza.

4. Limpieza

4.1. Limpie el depósito de polvo: cuando la tolva de polvo esté casi a la

máxima, es hora de vaciar el cilindro de polvo. Abra la cubierta frontal desenclavando la cerradura del cilindro de polvo. Sacar la papelera y vaciarla.

4.2. Limpieza del filtro HEPA: una vez que se retira el cubo de basura, recorte el mango superior para quitar el filtro HEPA. Utilice el cepillo en la herramienta de grietas para cepillar el polvo, luego enjuague con agua corriente y deje secar durante 24 horas antes de volver a colocarlo en la máquina. Esto debe hacerse regularmente, pero se recomienda al menos una vez al mes.

4.3. Limpieza del filtro de salida de aire: situado en la parte posterior del vacío. Desenrosque la cubierta posterior para quitar el filtro de salida de aire. Esto debe ser lavado por lo menos cada seis meses. Deje secar al sol al menos 24 horas antes de volver a usarlo (Asegúrese de que el filtro exterior de aire esté bien seco antes de usarlo).

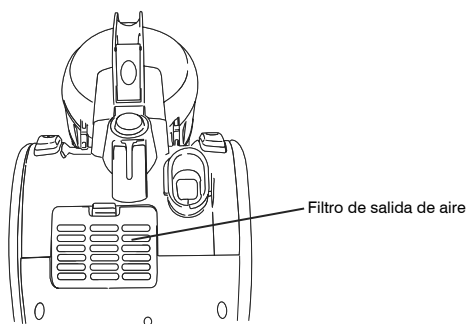

Nota: Asegúrese de que los filtros estén limpios antes de usarlos. Esto prolongará la vida útil del motor.

5. Anomalías y reparación

5.1. Lleve el aparato a un servicio de asistencia técnica autorizado si el producto está dañado o si surgen otros problemas.

5.2. Si la conexión a la red ha sido dañada, debe ser reemplazada y debe

proceder como lo haría en caso de daños.

6. Solución de problemas

6.1. Bloqueo: Pérdida de succión

6.1.1. Compruebe si el cilindro de polvo está lleno, si es así, por favor vacíe.

6.1.2. Compruebe la herramienta del piso, la manguera o los tubos y el filtro, para detectar cualquier obstrucción.

Una vez que el bloqueo está despejado puede utilizar el vacío de nuevo.

6.2. Reducción de la succión:

Si se produce menor succión, a seguirse hay una lista de causas:

6.2.1 El filtro HEPA podría estar bloqueado debido a que no se limpia con regularidad, o el compartimiento de polvo sin bolsa está lleno y debe limpiarse.

6.2.2. Durante el funcionamiento del aparato, debe mantenerse alejado de cualquier fuente de calor. Antes de comenzar la limpieza, asegúrese de que el aparato y todas las mangueras y tubos de extensión estén libres de objetos grandes o punzantes, ya que pueden dañar el aparato o los accesorios.

6.2.3. Cuando retire el enchufe de la toma de corriente, no tire del cable de alimentación. Coloque la mano directamente en el enchufe y retire de la toma de corriente. Si el aparato produce un sonido extraño o anormal durante el funcionamiento, apáguelo. Limpie el aparato, así como todas las tuberías y asegúrese de que todos los accesorios están correctamente conectados al limpiador.

NOTA:

Este aparato está equipado con un mecanismo de rebobinado del cable. Si el cable, el enchufe o el mecanismo están dañados, lleve el aparato al centro

de reparación más cercano para que los componentes dañados puedan ser reparados por el personal correcto.

Eliminación de aparatos eléctricos:

No deseche los electrodomésticos como desechos municipales sin clasificar, utilice instalaciones de recogida separadas. Póngase en contacto con su gobierno local para obtener información sobre los sistemas de recolección disponibles. Si los electrodomésticos son desechados en vertederos o vertederos, sustancias peligrosas pueden filtrarse en el agua subterránea y entrar en la cadena alimentaria, dañando su salud y bienestar.

7. Reciclaje

7.1. Estos productos eléctricos, cables, baterías, embalajes y el manual no deben mezclarse con la basura doméstica general. Para un reciclaje adecuado, lleve estos productos a la oficina de Creative Housewares más cercana, donde serán aceptados para reciclaje sin cargo.

7.2. Alternativamente, comuníquese con su autoridad local o con el servicio de eliminación de residuos domésticos para obtener más detalles sobre el punto de recolección designado más cercano. La eliminación correcta del producto ahorra recursos y evita efectos negativos en la salud humana y el medio ambiente.

FRENCH:

Cher client,

Merci d'avoir choisi d'acheter un produit de marque Mellerware. Grâce à sa technologie, à sa conception, à son fonctionnement et au fait qu'elle dépasse les normes de qualité les plus strictes, une utilisation pleinement satisfaisante et une longue durée de vie du produit peuvent être assurées.

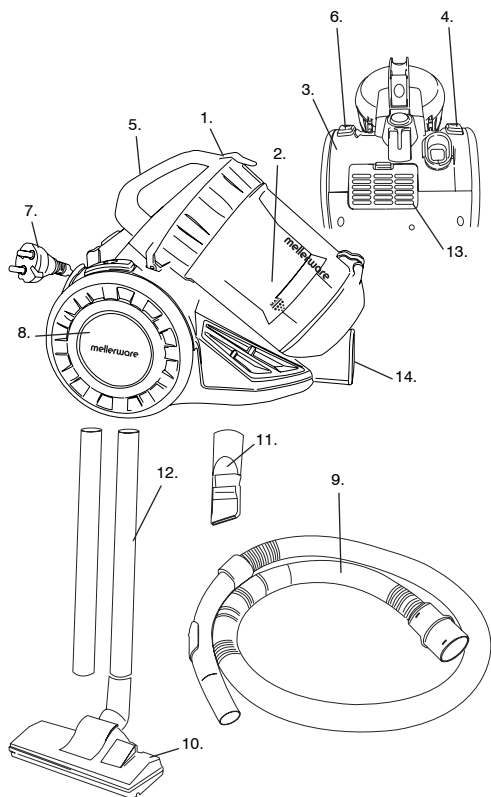

1. Description des pièces:

1. Serrure de cylindre de poussière
2. Cylindre de poussière
3. Couverture arrière
4. Rembobinage du cordon
5. Poignée
6. Interrupteur ON / OFF
7. Plug
8. Roue
9. Tuyau
10. Outil de plancher
11. Outil de crevaison
12. Tubes d'extension
13. Filtre de sortie d'air
14. Entrée d'air

2.1. Environnement d'utilisation ou de travail:

2.1.1. Gardez la zone de travail propre et bien éclairée. Les zones obsolètes et obscures invitent des accidents.

2.1.2. Utilisez l'appareil dans un endroit bien ventilé.

2.1.3. Ne placez pas l'appareil sur des surfaces chaudes, telles que des plaques de cuisson, des brûleurs à gaz, des fours ou des articles similaires.

2.1.4. Tenir à l'écart des enfants et des personnes présentes lors de l'utilisation de cet appareil.

2.1.5. Placez l'appareil sur une surface horizontale, plate et stable, apte à supporter des températures élevées et à l'écart des autres sources de chaleur et au contact de l'eau.

2.1.6. Gardez l'appareil à l'écart des matériaux inflammables tels que les textiles, les rideaux, le carton ou le papier, etc.

2.1.7. Ne placez pas de matière inflammable près de l'appareil.

2.1.8. N'utilisez pas l'appareil en association avec un programmeur, une minuterie ou un autre appareil qui l'allume automatiquement.

2.1.9. N'utilisez pas l'appareil si le câble ou la fiche est endommagé.

2.1.10. Assurez-vous que la tension indiquée sur l'étiquette d'évaluation correspond à la tension d'alimentation secteur avant de brancher l'appareil.

2.2.11. Connectez l'appareil à l'alimentation secteur avec une prise de terre résistant à un minimum de 10 ampères.

2.1.12. La fiche de l'appareil doit s'adapter correctement à la prise secteur. Ne modifiez pas la fiche.

2.1.13. Si vous utilisez une prise multiple, vérifiez bien les notes car le courant utilisé par plusieurs appareils pourrait facilement dépasser la note de la prise multiple.

2.1.14. Si l'une des enveloppes de l'appareil est en panne, débranchez immédiatement l'appareil de l'alimentation électrique afin d'éviter tout

risque de choc électrique.

2.1.15. N'utilisez pas l'appareil s'il tombe sur le sol ou s'il y a des signes visibles de dégâts.

2.1.16. Ne forcez pas le cordon d'alimentation. N'utilisez jamais le cordon d'alimentation pour soulever, transporter ou débrancher l'appareil.

2.1.17. Ne pas enrouler le cordon d'alimentation autour de l'appareil.

2.1.18. Ne pas plisser ni plier le cordon d'alimentation.

2.1.19. Ne laissez pas le cordon d'alimentation s'accrocher ou entrer en contact avec les surfaces chaudes de l'appareil.

2.1.20. Vérifiez l'état du cordon d'alimentation. Les câbles endommagés ou enchevillés augmentent le risque de choc électrique.

2.1.21. L'appareil ne convient pas pour une utilisation à l'extérieur.

2.1.22. Le cordon d'alimentation doit être régulièrement examiné pour détecter les signes de dommages et si le cordon est endommagé, l'appareil ne doit pas être utilisé.

2.1.23. Ne pas toucher la fiche avec les mains mouillées.

2.1.24. Ne pas aspirer de l'eau ou des matières inflammables.

2.2. Sécurité personnelle:

2.2.1. ATTENTION: Ne laissez pas l'appareil sans surveillance lors de l'utilisation car il y a risque d'accident.

2.2.2. Ne pas toucher les parties chauffantes de l'appareil, car cela pourrait provoquer des brûlures graves.

2.2.3. Cet appareil n'est utilisé qu'à usage domestique et non à usage industriel ou professionnel. Il n'est pas destiné à être utilisé par des invités dans des environnements d'hôtellerie tels que des chambres d'hôtes, des

hôtels, des motels et d'autres types d'environnements résidentiels, même dans les maisons de ferme, les domaines du personnel de cuisine dans les magasins, les bureaux et autres environnements de travail.

2.2.4. Cet appareil n'est pas destiné à être utilisé par des personnes (y compris des enfants) avec des capacités physiques, sensorielles ou mentales réduites, ou un manque d'expérience et de connaissances, à moins d'avoir reçu une supervision ou des instructions concernant l'utilisation de l'appareil par une personne responsable de leur sécurité.

2.2.5. Cet appareil n'est pas un jouet. Les enfants devraient être surveillés pour s'assurer qu'ils ne jouent pas avec l'appareil.

2.3. Utilisation et soin:

2.3.1. Déroulez entièrement le câble d'alimentation de l'appareil avant chaque utilisation.

2.3.2. N'utilisez pas l'appareil si les pièces ou les accessoires ne sont pas correctement installés

2.3.3. N'utilisez pas l'appareil lorsqu'il est vide.

2.3.4. Ne rallumez pas l'appareil lorsqu'il est utilisé ou connecté à l'alimentation secteur.

2.3.5. Ne couvrez pas la surface de cuisson ou les aliments avec du papier d'aluminium et d'autres matériaux similaires.

2.3.6. Débranchez l'appareil de l'alimentation secteur lorsqu'il n'est pas utilisé et avant toute tâche de nettoyage.

2.3.7. Cet appareil doit être stocké hors de portée des enfants.

2.3.8. Ne rangez pas l'appareil s'il est encore chaud.

2.3.9. Ne laissez jamais l'appareil sans surveillance lorsqu'il est utilisé et

maintenez-le hors de portée des enfants.

2.3.10. Si, pour une raison ou pour une autre, l'appareil devait prendre feu, débrancher l'appareil de l'alimentation secteur et **NE PAS UTILISER D'EAU POUR ETEINDRE LE FEU.**

2.3.11. Ne pas aspirer le matériau brûlant et les cendres.

2.3.12. N'utilisez pas la machine sans le filtre de protection du moteur installé.

2.3.13. S'il vous plait, videz immédiatement le cylindre à poussière lorsqu'il est plein.

2.3.14. Ne laissez pas les objets restreindre ou bloquer le flux d'air.

2.3.15. Ne laissez pas les parties du corps, par exemple: les cheveux, les doigts, la main etc., pour bloquer le flux d'air du nettoyeur, car cela entraîne une contrainte inutile sur le moteur et peut provoquer un brûlage du moteur.

2.3.16. Gardez l'entrée d'aspiration loin de la zone de l'oreille en raison de niveaux de bruit excessifs en fonctionnement.

2.4. Entretien:

2.4.1. Assurez-vous que l'appareil n'est entretenu que par un technicien qualifié et que seules les pièces de rechange d'origine ou les accessoires sont utilisés pour remplacer les pièces / accessoires existants.

2.4.2. Si le cordon d'alimentation est endommagé, le fabricant ou son agent d'entretien ou une personne qualifiée doit le remplacer afin d'éviter tout danger.

2.4.3. Toute utilisation abusive ou le non-respect des instructions d'utilisation rend la garantie et la responsabilité du fabricant nulle et non avenue.

3. Instructions d'utilisation

3.1. Avant utilisation:

3.1.1. Retirez le film de protection de l'appareil (le cas échéant).

3.1.2. Avant d'utiliser le produit pour la première fois, nettoyez les pièces qui entreront en contact avec les aliments de la manière décrite dans la section de nettoyage.

3.1.3. Avant la première opération, assurez-vous que le cylindre à poussière est correctement installé.

3.2. Utilisation et soin:

3.2.1. Connectez les accessoires du tuyau: insérez l'extrémité du tuyau dans la douille du tuyau sur le capot avant, puis accrochez-le. Retirez les accessoires du tuyau: appuyez sur les adaptateurs des deux côtés de l'extrémité du tuyau, puis tirez les accessoires du tuyau.

3.2.2. Connectez le tube en plastique à l'extrémité courbée du tuyau.

3.2.3. Raccorder l'outil de plancher ou de crevasse au tube à des fins de nettoyage différentes: brosse de sol (ajustée au type de sol) pour le tapis ou le plancher; Outil de fissure avec brosse combinée et buse pour canapé, surface murale, rideau, coin ou espace entre les meubles et etc.

3.2.4. Allumez la machine: insérez la fiche dans la prise murale, puis appuyez sur la touche ON.

3.2.5. Rembobinage du cordon: retirez la fiche de la prise murale, appuyez sur le bouton de rembobinage du cordon et le cordon d'alimentation sera attiré.

ATTENTION! L'appareil dispose d'un mécanisme de bobine à cordon rapide, faites attention lorsque vous retirez le cordon.

3.3 Une fois que vous avez terminé l'utilisation de l'appareil:

3.3.1. Laisser refroidir l'appareil.

3.3.2. Débranchez l'appareil de l'alimentation secteur.

3.3.3. Nettoyez l'appareil comme décrit dans la section de nettoyage.

4. Nettoyage

4.1. Nettoyez la poubelle: lorsque la poubelle est presque au maximum, il est temps de vider le cylindre à poussière. Ouvrez le capot avant en dévissant le verrou du cylindre à poussière. Retirez la poubelle et videz-la.

4.2. Nettoyage du _ltre HEPA: une fois la poubelle retirée, clipsez la poignée supérieure pour retirer le _ltre HEPA. Pleaseuse la brosse sur l'outil de crevasse pour balayer la poussière, par la suite rincer sous l'eau courante et laisser sécher pendant 24 heures avant de le remettre dans la machine. Cela devrait être fait régulièrement mais est recommandé au moins une fois par mois.

4.3. Nettoyage du filtre de sortie d'air: il est situé à l'arrière du vide. Détachez le capot arrière pour retirer le filtre de sortie d'air. Cela devrait être lavé au moins tous les six mois. Laisser sécher au soleil au moins 24 heures avant de l'utiliser à nouveau (Assurez-vous que le filtre extérieur de l'air est correctement séché avant utilisation).

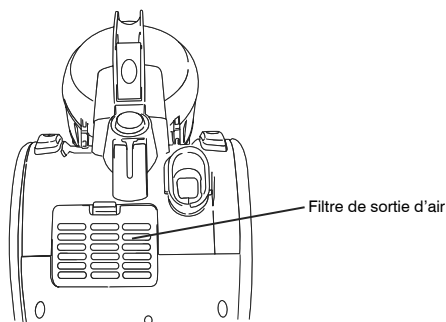

NB: assurez-vous que les filtres sont propres avant utilisation. Cela prolongera la durée de vie du moteur.

5. Anomalies et réparation

5.1. Amenez l'appareil dans d'entretien de support technique autorisé si le produit est endommagé ou d'autres problèmes apparaissent.

5.2. Si la connexion au secteur a été endommagée, elle doit être remplacée et vous devez procéder comme vous le feriez en cas de dommage.

6. Dépannage

6.1. Blocage: perte d'aspiration

6.1.1. Vérifiez si le cylindre à poussière est plein, si c'est le cas, videz-le s'il vous plaît.

6.1.2. Vérifiez l'outil de plancher, le tuyau ou les tubes et le filtre, pour tout blocage. Une fois que le blocage est effacé, vous pouvez utiliser à nouveau l'aspirateur.

6.2. Réduction de l'aspiration: si une aspiration réduite se produit, ci-dessous est une liste de causes:

6.2.1 Le filtre HEPA pourrait être bloqué en raison du fait qu'il ne soit pas nettoyé régulièrement, ou le compartiment à poussière sans sac est plein et doit être nettoyé.

6.2.2. Pendant l'utilisation de l'appareil, il faut le garder à l'écart de toute source de chaleur. Avant de commencer le nettoyage, assurez-vous que l'appareil et tous les tuyaux et tubes d'extension sont exempts d'objets grands ou tranchants car cela peut endommager l'appareil ou les accessoires.

6.2.3. Lorsque vous retirez la fiche de la prise murale, ne tirez pas sur le cordon d'alimentation. Placez la main directement sur la fiche et retirez de la prise murale. Si l'appareil émet un son étrange ou anormal pendant le fonctionnement, éteignez-le. Nettoyez l'appareil ainsi que toutes les tuyauteries et assurez-vous que tous les accessoires sont correctement fixés au nettoyeur.

REMARQUE:

Cet appareil est équipé d'un mécanisme de rembobinage de cordon. Si le

cordão, a ficha ou o mecanismo est danificado, passez o aparelho ao centro de reparação o mais próximo para que os componentes danificados possam ser reparados pelo pessoal apropriado.

Eliminação dos aparelhos elétricos: não jete os aparelhos elétricos em locais de resíduos municipais não triados, utilize instalações de coleta separadas.

Contate o governo local para obter informações sobre os sistemas de coleta disponíveis. Se os aparelhos elétricos são eliminados em aterros ou em depósitos, substâncias perigosas podem escapar para as águas subterrâneas e entrar na cadeia alimentar, danificando sua saúde e seu bem-estar.

7. Reciclagem

7.1. Estes produtos elétricos, cabos, baterias, embalagens e o manual não devem ser misturados com os resíduos domésticos gerais. Para um reciclagem correto, por favor leve estes produtos ao escritório Creative Housewares mais próximo onde serão aceitos para reciclagem gratuitamente.

7.2. Caso contrário, por favor contate sua autoridade local ou o serviço de eliminação de resíduos domésticos para mais detalhes sobre o ponto de coleta designado mais próximo. Uma eliminação correta dos produtos permite economizar recursos e prevenir os efeitos negativos sobre a saúde humana e o meio ambiente.

PORTUGUESE:

Estimado cliente,

Obrigado por escolher comprar um produto da marca Mellerware. Graças à sua tecnologia, design e operação e ao fato de exceder os mais rigorosos padrões de qualidade, um uso totalmente satisfatório e uma longa vida útil do produto podem ser assegurados.

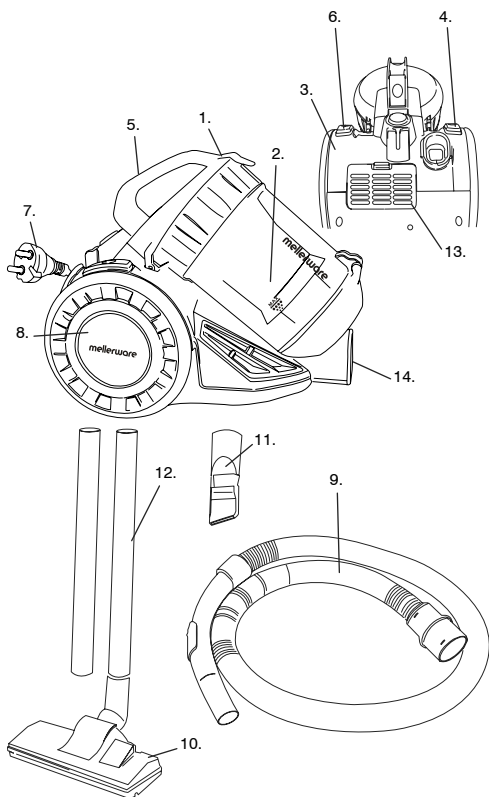

1. Descrição das peças:

1. Fechamento do cilindro de pó
2. Cilindro de pó
3. Capa traseira
4. Rebobinamento do cabo
5. Alça
6. Interruptor ON / OFF
7. Ficha
8. Roda
9. Mangueira
10. Ferramenta de chão
11. Ferramenta de fenda
12. Tubos de extensão
13. Filtro de saída de ar
14. Entrada de ar

2. Conselhos de segurança e avisos!

Leia atentamente estas instruções antes de ligar o aparelho e mantê-las para futuras referências. A falha em seguir e

observar estas instruções pode levar a um acidente. Limpe todas as partes do produto que estarão em contato com alimentos, conforme indicado na seção de limpeza, antes de usar.

2.1. Ambiente de uso ou de trabalho:

2.1.1. Mantenha a área de trabalho limpa e bem iluminada. As áreas desordenadas e escuras convidam acidentes.

2.1.2. Use o aparelho em uma área bem ventilada.

2.1.3. Não coloque o aparelho sobre superfícies quentes, tais como placas de cozinhar, queimadores de gás, fornos ou itens similares.

2.1.4. Mantenha crianças e espectadores afastados quando usar este aparelho.

2.1.5. Coloque o aparelho sobre uma superfície horizontal, plana e estável, adequada para suportar altas temperaturas e longe de outras fontes de calor e contato com água.

2.1.6. Mantenha o aparelho longe de material inflamável, como têxteis, cortinas, papelão ou papel, etc.

2.1.7. Não coloque material inflamável perto do aparelho.

2.1.8. Não use o aparelho em associação com um programador, temporizador ou outro dispositivo que o liga automaticamente.

2.1.9. Não use o aparelho se o cabo ou a ficha estiverem danificados.

2.1.10. Certifique-se de que a tensão indicada na etiqueta de classificação corresponda à tensão de alimentação da rede antes de conectar o aparelho.

2.2.11. Conecte o aparelho à fonte de alimentação com um soquete de terra suportando um mínimo de 10 amperes.

2.1.12. A ficha do aparelho deve caber na tomada da rede elétrica corretamente. Não altere a ficha.

2.1.13. Se estiver usando uma ficha de verificação múltipla com cuidado, como a corrente usada por vários aparelhos pode ultrapassar facilmente a classificação do plugue múltiplo.

2.1.14. Se algum dos invólucros do aparelho se romper, desligue imediatamente o aparelho da fonte de alimentação para evitar a possibilidade de choque elétrico.

2.1.15. Não use o aparelho se cair no chão ou se houver sinais visíveis de danos.

2.1.16. Não force o cabo de alimentação. Nunca use o cabo de alimentação para levantar, transportar ou desconectar o aparelho.

2.1.17. Não enrole o cabo de alimentação em volta do aparelho.

2.1.18. Não prenda nem dobre o cabo de alimentação.

2.1.19. Não permita que o cabo de alimentação fique pendurado ou entre em contato com as superfícies quentes do aparelho.

2.1.20. Verifique o estado do cabo de alimentação.

Cabos danificados ou emaranhados aumentam o risco de choque elétrico.

2.1.21. O aparelho não é adequado para uso externo.

2.1.22. O cabo de alimentação deve ser examinado regularmente quanto a sinais de danos, e se o cabo estiver danificado, o aparelho não deve ser usado.

2.1.23. Não toque na ficha com as mãos molhadas.

2.1.24. Não injetar água ou material inflamável.

2.2. Segurança pessoal:

2.2.1. CUIDADO: Não deixe o aparelho sem vigilância durante a utilização, pois existe o risco de um acidente.

2.2.2. Não toque nas partes aquecidas

do aparelho, pois pode causar queimaduras graves.

2.2.3. Este aparelho é apenas para uso doméstico, não para uso industrial ou profissional. Não se destina a ser usado por convidados em ambientes de hospitalidade, como cama e café da manhã, hotéis, motéis e outros tipos de ambientes residenciais, mesmo em casas de fazenda, áreas de cozinha em lojas, escritórios e outros ambientes de trabalho.

2.2.4. Este aparelho não está destinado a ser utilizado por pessoas (incluindo crianças) com capacidades físicas, sensoriais ou mentais reduzidas, ou falta de experiência e conhecimento, a menos que tenham sido supervisionadas ou instruídas sobre o uso do aparelho por uma pessoa responsável pela sua segurança.

2.2.5. Este aparelho não é um brinquedo. As crianças devem ser supervisionadas para garantir que não brincam com o aparelho.

2.3. Uso e cuidado:

2.3.1. Desligue completamente o cabo de alimentação do aparelho antes de cada uso.

2.3.2. Não use o aparelho se as peças ou acessórios não estiverem adequadamente instalados.

2.3.3. Não use o aparelho quando estiver vazio.

2.3.4. Não ligue o aparelho enquanto estiver em uso ou conectado à rede elétrica.

2.3.5. Não cubra a superfície de cozimento ou alimentos com papel alumínio e outros materiais similares.

2.3.6. Desconecte o aparelho da fonte de alimentação quando não estiver em uso e antes de realizar qualquer tarefa de limpeza.

2.3.7. Este aparelho deve ser

armazenado fora do alcance das crianças.

2.3.8. Não guarde o aparelho se ainda estiver quente.

2.3.9. Nunca deixe o aparelho sem vigilância quando estiver em uso e mantenha-se fora do alcance das crianças.

2.3.10. Se, por algum motivo, o aparelho pegasse fogo, desconecte o aparelho da fonte de alimentação e

NÃO USE ÁGUA PARA PONER O INCÊNDIO.

2.3.11. Não aspire material e cinzas em chamas.

2.3.12. Não use a máquina sem o filtro de proteção do motor instalado.

2.3.13. Por favor, esvazie o cilindro de poeira imediatamente quando estiver cheio.

2.3.14. Não permita que objetos restrinjam ou bloqueiem o fluxo de ar.

2.3.15. Não permita que partes do corpo, por exemplo: cabelo, dedos, mão, etc., bloqueiem o fluxo de ar do limpador, pois isso coloca tensão desnecessária no motor e pode causar queimadura do motor.

2.3.16. Mantenha a entrada de sucção longe da área da orelha devido a níveis de ruído excessivos quando em operação.

2.4. Serviço:

2.4.1. Certifique-se de que o aparelho é servido apenas por um técnico devidamente qualificado e que apenas peças sobressalentes originais ou acessórios são usados para substituir peças / acessórios existentes.

2.4.2. Se o cabo de alimentação estiver danificado, o fabricante ou o seu agente de serviço ou uma pessoa qualificada de forma similar devem substituí-lo para evitar um perigo.

2.4.3. Qualquer uso indevido ou falha

em seguir as instruções de uso torna a garantia e a responsabilidade do fabricante nula e sem efeito.

3. Instruções de uso

3.1. Antes de usar:

3.1.1. Remova a película protetora do aparelho (se aplicável).

3.1.2. Antes de usar o produto pela primeira vez, limpe as peças que entrarão em contato com alimentos da maneira descrita na seção de limpeza.

3.1.3. Antes da primeira operação, verifique se o cilindro de poeira está devidamente instalado.

3.2. Uso e cuidado:

3.2.1. Conecte os acessórios da mangueira: insira a extremidade da mangueira na tomada da mangueira na tampa frontal e depois segure-a.

Remova os acessórios da mangueira: pressione os adaptadores em ambos os lados da extremidade da mangueira e depois puxe os acessórios da mangueira.

3.2.2. Conecte o tubo de plástico à extremidade curva da mangueira.

3.2.3. Conecte a ferramenta de piso ou fenda ao tubo para diferentes fins de limpeza: escova de chão (ajustada ao tipo de terra) para tapete ou piso; Ferramenta de fenda com escova combinada e bico para sofá, superfície de parede, cortina, canto ou espaço entre móveis e etc.

3.2.4. Ligue a máquina: insira a ficha na tomada de parede e depois pressione a tecla ON.

3.2.5. Rebobinamento do cabo: retire a ficha da tomada da parede, pressione o botão de rebobinar do cabo e o cabo de alimentação será desenhado. CUIDADO! O aparelho possui um mecanismo de bobina de cordão rápido, tenha cuidado extra ao retirar o cabo.

3.3 Depois de terminar o uso do aparelho:

3.3.1. Deixe o aparelho esfriar.

3.3.2. Desconecte o aparelho da fonte de alimentação.

3.3.3. Limpe o aparelho conforme descrito na seção de limpeza.

4. Limpeza

4.1. Limpe o depósito de pó: quando o compartimento de pó estiver quase no máximo, é hora de esvaziar o cilindro de pó. Abra a tampa frontal desbloqueando o bloqueio do cilindro de pó. Retire a lixeira e esvazie-a.

4.2. Celando o filtro HEPA: uma vez que o cofre seja removido, prenda o punho superior para remover o filtro HEPA. Por favor, use a escova na ferramenta de fenda para escovar a poeira, depois corte com água corrente e deixe secar 24 horas antes de colocá-la novamente na máquina. Isso deve ser feito regularmente, mas é recomendado pelo menos uma vez por mês.

4.3. Limpar o filtro de saída de ar: esta está situada na parte traseira do vácuo. Desaperte a tampa traseira para remover o filtro de saída de ar. Isso deve ser lavado pelo menos de seis em seis meses. Deixe secar ao sol pelo menos 24 horas antes de usar novamente (Certifique-se de que o filtro externo do ar esteja devidamente seco antes de usar).

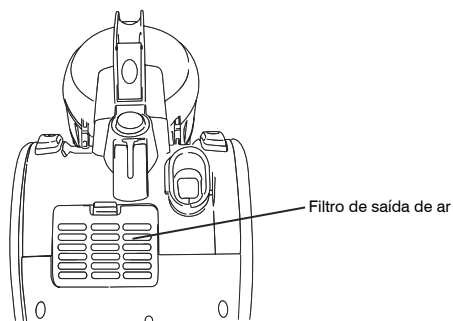

NB: Certifique-se de que os filtros estão limpos antes da utilização. Isso prolongará a vida útil do motor.

5. Anomalias e reparação

5.1. Pegue o aparelho para um serviço de suporte técnico autorizado se o produto estiver danificado ou surgirem outros problemas.

5.2. Se a conexão à rede tiver sido danificada, ela deve ser substituída e você deve proceder como faria em caso de danos.

6. Solução de problemas

6.1. Bloqueio: perda de sucção

6.1.1 Verifique se o cilindro de poeira está cheio, se assim for, por favor, esvazie.

6.1.2. Verifique a ferramenta do chão, mangueira ou tubos e filtro, para qualquer bloqueio. Uma vez que o bloqueio é limpo, você pode usar o vácuo novamente.

6.2. Redução na sucção: se ocorrer uma sucção reduzida, abaixo é uma lista de causas:

6.2.1 O filtro HEPA pode ser bloqueado devido a não ser limpo regularmente, ou o compartimento de mochila sem saco está cheio e deve ser limpo.

6.2.2. Ao operar o aparelho, deve-se mantê-lo longe de qualquer fonte de calor. Antes de começar a limpeza, certifique-se de que o aparelho e todas as mangueiras e tubos de extensão estão livres de objetos grandes ou afiados, pois isso pode causar danos ao aparelho ou aos acessórios.

6.2.3. Ao remover a ficha da tomada de parede, não puxe o cabo de alimentação. Coloque a mão direita-Air Outlet filter mente na tomada e remova da tomada. Caso o aparelho faça um som estranho ou anormal durante a operação, desligue-o.

Limpe o aparelho bem como todas as tubagens e assegure-se de que todos os acessórios estejam conectados corretamente ao limpador.

NOTA:

Este aparelho está equipado com um mecanismo de rebobinamento do cabo. Se o cabo, a ficha ou o mecanismo estiver danificado, leve o aparelho ao centro de reparo mais próximo para que os componentes danificados possam ser reparados pelo pessoal correto.

Eliminação de aparelhos elétricos:

Não descarte aparelhos elétricos como resíduos municipais não triados, use instalações de coleta separadas. Entre em contato com o governo local para obter informações sobre os sistemas de colheta disponíveis. Se os aparelhos elétricos forem descartados em aterros ou lixões e substâncias perigosas podem escorrer nas águas subterrâneas e entrar na cadeia alimentar, prejudicando sua saúde e bem-estar.

7. Reciclando

7.1. Esses produtos elétricos, cabos, baterias, embalagens e o manual não devem ser misturados ao lixo doméstico geral. Para uma reciclagem adequada, leve esses produtos ao escritório da Creative Housewares mais próximo, onde serão aceitos para reciclagem gratuitamente.

7.2. Como alternativa, entre em contato com a autoridade local ou o serviço de coleta de lixo doméstico para obter mais detalhes sobre o ponto de coleta designado mais próximo. O descarte correto do produto economiza recursos e evita efeitos negativos na saúde humana e no meio ambiente.

Thank you for purchasing a Mellerware product. Mellerware guarantees that your product has been thoroughly inspected and tested before being dispatched and is free from mechanical and electrical defects and complies with the applicable safety standards. With every Mellerware product purchased you get a 2 year warranty as detailed in the terms and conditions below.

First Year – 1 Year Retail Warranty:

Should defects due to faulty parts or workmanship develop, under normal use, within 12 months from the original purchase date, please return the product to the store from where it was purchased for repair free of charge. However, for the customer's convenience we will replace products where the purchase price is equal to or less than R750 incl. VAT

Second Year – 1 Year Extended Warranty

Mellerware takes pride in their product quality and therefore offer an extended 12 month warranty over and above the 1 Year Retail Warranty. Should defects due to faulty material or workmanship develop, under normal domestic use, after the 12 month period and within 24 months from the original date of purchase, please return the product postage pre-paid to Mellerware for repair. Mellerware will repair the product free of charge and return it to you directly. Mellerware will replace a product with a similar product in the same or better condition, if the repair cannot be conducted for whatever reason.

NB: The 1 Year Extended Warranty is only valid for customers who have registered their warranty online at www.mellerware.co.za within the first year after making their purchase. See overleaf for details and instructions.

Before returning your product, check the following:

- Your household mains supply socket is in good condition, working and switched on.
- The mains supply circuit is not overloaded (White trip switch on your DB board is off).
- You have read the trouble shooting guide in your Instructions for Use.
- All accessories and parts are present.

The following conditions apply:

1. Please ensure you retain your original receipt as this must be presented when making a claim under the terms of the warranty. It is impossible to determine the warranty period without your original proof of purchase, so please keep this in a safe place. (NB. Your warranty can be scanned onto the Mellerware web site for safe storage – see reverse side for details.)
2. If a refund or exchange is required the product must be complete with all accessories, parts and packaging. Missing parts will render the warranty void.
3. Upon receipt of your appliance, check it for any transport damage to ensure it is safe for use. Return it to the store as soon as possible for exchange if damaged. The warranty is void if products are damaged after use, so please do not use the damaged product.
4. Your product is designed for normal domestic

household use. Failure to read and comply with the instructions for use, cleaning and maintenance will render your warranty void, so please read these instructions carefully to ensure your safety, and to get the most effective use from the product. (e.g. not removing lime scale; water deposits; insect infestation, and/or burnt products)

5. Any abuse, negligent, improper or accidental use or care will render the warranty void and Creative Housewares (Pty) Ltd will not be liable for any loss or damage.
6. Any attempted repair, or replacement of unauthorised parts will render the warranty void, so please contact an authorised service centre or service agent for any service or repair requirements.
7. NB: The warranty on replaced products will be from the original date of purchase and not from when the date replacement was made.
8. All repairs carry a 3 month warranty even if this falls outside of the 2 year warranty period.
9. Mellerware will attempt to conduct repairs within reasonable time in line with industry standards but cannot be held responsible or liable for any circumstances not under our control.
10. Terms and Conditions are subject to change without prior notice.

Repairs Out of the Warranty Period

If service or repair becomes necessary outside the warranty period, this service is still available however all transport/postage, spares and labour costs will be for the customers' account. All chargeable repairs will require the customers' written acceptance of the quote. Once the go-ahead has been received Mellerware will undertake to conduct the repair within a reasonable time and maintain the condition of the product as received. All repairs are warranted for 3 months from the date of the repair.

For any service, enquiries and complaints please contact our Customer Care on 086 111 5006 or e-mail help@chwsa.co.za from 08h00 to 15h00 Monday to Friday excluding public holidays. Please also note that the company is normally closed for 2 weeks around Christmas and New Year.

Please send all products for repair postage pre-paid to one of the service centres listed on the back of this page.

ONLINE WARRANTY REGISTRATION

Why register your warranty?

We at Mellerware pride ourselves on bringing premium quality appliances to market, and as a commitment to this level of quality we offer a 2 year warranty (1 Year Retail + 1 Year Extended) on all of our products. We often hear that our customers lose their receipts and can therefore no longer claim if they have a problem. To take advantage of the 1 Year Extended Warranty you will need to register your warranty online within the first year of purchase in order to make a valid claim. Now you can register your product, upload your warranty online, never have to worry about losing your receipt again and enjoy the benefit of your 2 year warranty.

Added Benefits

In addition to providing you with an online profile of your registered products we will also provide a host of value added benefits:

- Incentives and Competitions for registered users
- New recipes or ideas for your products
- New product developments – be the first to get the latest appliances
- Special offers on promotional items

How to Register your Online Warranty?

STEP1 Create your user profile:

If you haven't done so already, simply visit www.mellerware.co.za, click on the "Product Registration" link and follow the easy instructions. You will receive a user-name and password once registered. This will give you access to your user profile.

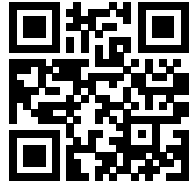

STEP2 Pick a registration method:



DESKTOP/ LAPTOP

- Open your internet browser and visit www.mellerware.co.za
- Click on the "Registration" link and login using your user name and password.
- Click on "Register your products and upload receipts" and follow the easy instructions.
- Scan and upload your receipt



SMART PHONE/ TABLET

- Scan the QR code above or visit www.mellerware.co.za
- Click on the "Registration" link and login using your user name and password.
- Click on "Register your products and upload receipts" and follow the easy instructions.
- Scan or take a photo and upload your receipt.



FAX

- Fax the following to 021 931 4058
- First Name and Surname
- Contact telephone and fax number.
- Product Model number and Type.
- Traceability Code (found on a label on the product)
- A clear and legible copy of your receipt.

Notes:

1. The online warranty system is a safe storage facility for your receipt.
2. You will be required to register on the Mellerware website. You will receive a username and password once registered. This will give you access to your profile.
3. From your profile you will be able to load products that you have purchased. In order to successfully register your warranty you will need to either scan and upload, or fax through your receipt to us.
4. All instructions on how to load your products are available

inside your profile.

5. Please note that you must check that your receipt has been uploaded correctly. Creative Housewares cannot be held responsible for faxes or files not received.
6. For assistance with registration please email: marketing@chwsa.co.za

NB: Your 1 year extended warranty is only valid if your product is registered online within the first year after purchasing your Mellerware product. Failure to register your product on-line within the first year will render the extended warranty as void.

creative housewares

National Service Centre: 086 111 5006

e-mail: help@chwsa.co.za

www.creativehousewares.co.za

Cape Town

20 Tekstiel Street, Parow, Cape Town, 7493,
South Africa • P.O. Box 6156 Parow East, 7501,
South Africa Tel: +27 21 931 8117
Fax: +27 21 931 4058

Durban

243 Percy Osborn Road Morningside,
Durban, South Africa
Tel: +27 31 303 3465
Fax: +27 31 303 8259

Johannesburg

Unit 25 & 26 San Croy Office Park
Die Agora Road, Croydon, 1619
Tel: +27 11 392 5652
Fax: +27 11 392 1694

Dankie vir die aankoop van 'n Mellerware produk. Mellerware waarborg dat u produk deeglik geïnspekteer en getoets word voordat dit versend word en is vry van meganiese en elektriese gebreke en voldoen aan die toepaslike veiligheidsstandaarde. Met elke Mellerware produk wat gekoop word kry u 'n 2 jaar waarborg soos uiteengesit in die terme en voorwaardes hieronder.

Eerste Jaar – 1 Jaar Kleinhandelswaarborg:

Indien defekte as gevolg van foutiewe onderdeel of vakmanskap binne 12 maande onder normale huishoudelike gebruik ontwikkel, binne die 12 maande vanaf die oorspronklike datum van aankoop, neem asseblief die produk na die winkel van waar dit gekoop is vir 'n terugbetaling of vervanging.

Tweede Jaar – 1 Jaar Uitgebreide Waarborg

Mellerware is trots op die kwaliteit van die produk en bied dus 'n uitgebreide 12 maande waarborg bo en behalwe die 1 Jaar kleinhandelswaarborg. Indien defekte as gevolg van foutiewe materiaal of vakmanskap ontwikkel, onder normale huishoudelike gebruik, na die 12 maande tydperk en binne 24 maande vanaf die oorspronklike datum van aankoop, stuur die produk terug met posgeld betaal na Mellerware vir herstel. Mellerware sal die produk gratis herstel en dit direk aan u terugstuur. Mellerware sal die produk vervang met 'n soortgelyke produk in dieselfde of beter toestand, as die herstel nie uitgevoer kan word vir watter rede ookal nie.

NB: Die 1 Jaar Uitgebreide waarborg is slegs geldig vir kliënte wat hul waarborg geregistreer het op ons webtuiste by www.mellerware.co.za binne die eerste jaar nadat hulle dit aangekoop het. Sien keersy vir besonderhede en instruksies.

Voordat u die produk terug stuur, maak seker van die volgende:

- U huishoudelike geleidingsok is in 'n goeie toestand, werk en aangeskakel is,
- Die geleidingsok is nie oorlaai nie (Wit uitskop skakelaar op u DB bord af is),
- U het die moeilikheid steuringsgids gelees in u instruksies vir gebruik,
- Alle bykomstighede en dele teenwoordig is.

Die volgende voorwaardes geld:

1. Maak seker dat jou oorspronklike kwitansie behoue is, dit moet aangebied word wanneer 'n eis gemaak word onder die voorwaardes van die waarborg. Dit is onmoontlik om die waarborg tydperk te bepaal sonder die bewys van aankoop, so hou dit asseblief in 'n veilige plek. (NB. Jou oorspronklike waarborg kan opgeskandeer word na die Mellerware webtuiste vir veilige bewaring - sien keersy vir meer inligting.)
2. Indien 'n terugbetaling of omruiling van die produk nodig is moet die produk volledig wees met al die bykomstighede, onderdele en verpakking. Toebehore wat weg is sal die waarborg nietig maak.
3. Met ontvangs van u toestel, gaan dit na vir enige vervoer skade om te verseker dat dit veilig is vir gebruik. Stuur dit

so gou as moontlik terug na die winkel om die beskadigde toestel te vervang. Die waarborg is nietig indien die beskadigde produk gebruik word na die tyd, so moet asseblief nie die beskadigde produk gebruik nie.

4. U produk is ontwerp vir normale huishoudelike gebruik. Deur te versuim om die instruksies te lees en te voldoen aan die terme van gebruik, die skoonmaak en instandhouding van die produk maak u waarborg ongeldig, so lees asseblief hierdie instruksies versigtig om u veiligheid te verseker, en om die beste uit die gebruik van die produk te kry. (bv nie die verwydering van kalk skaal; water neerslag; insek besmetting, en / of verbrande produkte)
5. Enige misbruik, nalatige, onbehoorlike of toevallige beskadiging of sorg van die produk word die waarborg nietig en Creative Housewears (Pty) Ltd, sal nie aanspreeklik wees vir enige verlies of skade nie.
6. Enige poging tot herstel, of vervanging met ongemagtigde onderdele sal die waarborg nietig maak, so kontak 'n gemagtigde dienssentrum of diensagent vir enige diens of herstelwerk.
7. NB: Die waarborg op die vervangingsprodukt sal by die oorspronklike datum van aankoop bly en nie van die datum wanneer dit vervang is nie.
8. Alle herstelwerk dra 'n 3 maande waarborg selfs al val dit buite die 2-jaar waarborg tydperk.
9. Mellerware sal probeer om die herstelwerk te doen binne 'n redelike tyd in lyn met die industrie standaarde, maar kan nie verantwoordelik gehou word of aanspreeklik wees vir enige omstandighede nie onder ons beheer nie.

Herstelwerk buite die waarborg tydperk

As diens of herstelwerk benodig word buite die waarborg tydperk, is hierdie diens steeds beskikbaar, maar is alle vervoer / posgeld, onderdele en arbeidskoste op die kliënte se onkoste. Alle betaalbare herstelwerk sal skriftelike aanvaarding van die kwotasie vereis van die kliënt. Sodra Mellerware die groen lig ontvang sal ons onderneem om die herstel binne 'n redelike tyd en in dieselfde toestand te hou as wat die produk ontvang is. Alle herstelwerk is gewaarborg vir 3 maande vanaf die datum van die herstel.

Vir enige diens, navrae en klagtes kontak ons kliënte diens op 086 111 5006 of e-pos help@chwsa.co.za vanaf 08h00 tot 15h00, Maandag tot Vrydag, openbare vakansiedae uitgesluit. Let asseblief ook daarop dat die maatskappy gewoonlik gesluit is vir 2 weke gedurende Kersfees en Nuwejaar.

Stuur asseblief alle produkte vir herstel met posgeld vooruit betaal aan een van die dienssentrums wat op die agterkant van hierdie bladsy verskyn.

AANLYN WAARBORG REGISTRASIE

Hoekom moet u die waarborg moet registreer?

Ons by Mellerware is trots om premium gehalte toestelle op die mark te bring, en as 'n verbintenis tot die vlak van gehalte bied ons 'n 2 jaar waarborg (1 Jaar Kleinhandel + 1 Jaar Uitgebreide) op al ons produkte. Ons hoor dikwels dat ons kliënte hul kwitansies verloor en kan dus nie meer eis as hulle 'n probleem het nie. Om voordeel te trek van die 1 Jaar Uitgebreide waarborg sal u nodig hê om u waarborg aanlyn te registreer binne die eerste jaar van aankoop om 'n geldige eis te maak. Nou kan u die produk aanlyn registreer, laai u waarborg en hoef u nooit te bekommer dat u die kwitansie sal verloor nie en die voordeel van u 2-jaar waarborg geniet.

Bygevoegde Voordele

Bykomend tot die verskaffing van 'n aanlyn profiel van u geregistreerde produkte bied ons ook vele ander toegevoegde waarde voordele:

- aansporings en kompetisies vir geregistreerde gebruikers
- nuwe resepte of idees vir u produkte
- nuwe produk ontwikkelings - die eerste wees om die nuutste toestelle te kry
- spesiale aanbiedings op promosie-items

Hoe om u Aanlyn Waarborg te Registreer?

STAP 1 Skep u gebruikersprofiel:

As u dit nie reeds gedoen het nie, besoek www.mellerware.co.za, klik op die "Product Registration" skakel en volg die maklike instruksies. U sal 'n gebruikersnaam en wagwoord ontvang sodra u geregistreer het. Dit sal u toegang tot u profiel gee.

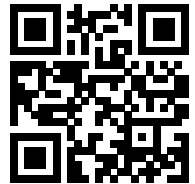

STAP 2 Kies 'n registrasie metode:



REKENAAR/ SKOOTREK- ENAAR

- Maak u internet snuffelgids oop en besoek www.mellerware.co.za
- Klik op die "Registrasie" skakel en teken in met u gebruikersnaam en wagwoord.
- Klik op "Register your products" en laai kwitansies en volg die maklike instruksies.
- Skandeer en laai u strokie



SMART- FOON / TABLET

- Skandeer die QR-kode bo of besoek www.mellerware.co.za
- Klik op die "Registration" skakel en teken aan met u verbruikersnaam en wagwoord.
- Klik op "Register your products" en laai u kwitansie en volg die maklike instruksies.
- Skandeer of neem 'n foto en laai u strokie.



FAKS

- Faks die volgende na 021 931 4058
- Naam en Van
- Kontak telefoon en faksnommer.
- Produk model nommer en tipe.
- Traceability Code (wat op die Waarborgkaart of op 'n etiket op die produk gevind kan word)
- 'n Duidelike en leesbare afskrif van u ontvangs.

Notas:

1. Die aanlyn waarborg stelsel is 'n veilige stoor fasiliteit vir u strokies.
2. U sal gevra word om op die Mellerware webtuiste te registreer. U sal 'n gebruikersnaam en wagwoord ontvang. Dit sal u toegang gee tot u profiel.
3. Van u profiel u sal in staat wees om produkte te laai wat u gekoop het. Om u waarborg suksesvol te registreer sal u nodig hê om of te skandeer en oplaai, of faks u strokie deur na ons.
4. Alle instruksies oor hoe om u produkte te laai is beskikbaar binne in u profiel.
5. Let daarop dat u moet seker maak dat u kwitansie korrek op-

gelaai is. Creative Housewares kan nie verantwoordelik gehou word vir fakske of lêers nie ontvang nie.

6. Vir hulp met registrasie e-pos asseblief: marketing@chwsa.co.za

NB: U 1 jaar verlengde waarborg is slegs geldig indien u produk aanlyn geregistreer is binne die eerste jaar na die aankoop van u Mellerware produk. Indien u produk nie aanlyn geregistreer word binne die eerste jaar nie sal dit die verlengde waarborg nietig maak.

creative housewares

National Service Centre: 086 111 5006

e-mail: help@chwsa.co.za www.creativehousewares.co.za

Cape Town

20 Tekstiel Street, Parow, Cape Town, 7493,
South Africa • P.O. Box 6156 Parow East, 7501,
South Africa Tel: +27 21 931 8117
Fax: +27 21 931 4058

Durban

243 Percy Osborn Road Morningside,
Durban, South Africa
Tel: +27 31 303 3465
Fax: +27 31 303 8259

Johannesburg

Unit 25 & 26 San Croy Office park
Die Agora Road, Croydon, 1619
Tel: +27 11 392 5652
Fax: +27 11 392 1694

Durban
243 Percy Osborn Road
Morningside, Durban, South Africa
Tell: +27 31 303 3465
Fax: +27 31 303 8259

creative housewares
🏠 20 Tekstiel St, Parow. cape Town. 7493, RSA
✉ P.O. Box 6156 Parow East, 7501, RSA
☎ +27 21 931 8117 / Helpline: 086 111 5006
📞 +27 63 014 0457 📠 +27 21 931 4058
🌐 www.creativehousewares.co.za

Johannesburg
Unit 25 & 26 San Croy Office Park
Die Agora Road, Croydon, 1619
Tell: +27 11 392 5652
Fax: +27 11 392 1694

